

Transformatoren Ölablaßvorrichtungen

DIN
42 551

Maße in mm

A Ölablaßvorrichtung

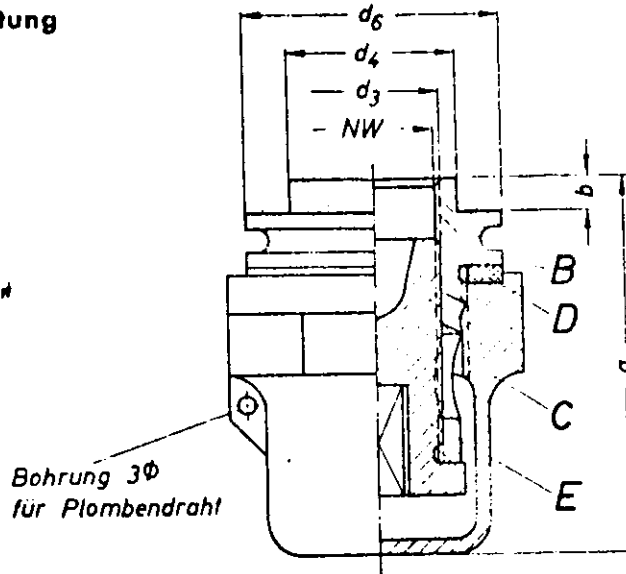

Zu einer vollständigen Ölablaßvorrichtung gehören:

- 1 Stützen B
 - 1 Verschlusskappe C
 - 1 Dichtring D
 - 1 Verschlusschraube E
- } siehe Seite 2

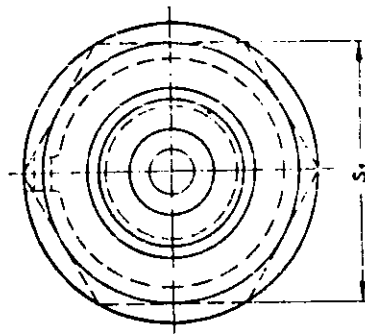

Bezeichnung einer vollständigen Ölablaßvorrichtung (A) von Nennweite $NW = 22$ mm:
Ölablaßvorrichtung A 22 DIN 42 551

Nennweite NW	für Drehstrom- Transformatoren	a	b	Gewinde d_3	d_4	$d_6 = s_1$	Gewicht kg
22	bis 800 kVA	67	6	M 24 × 1,5	30	46	0,56
31	über 800 bis 1600 kVA	93	10	M 33 × 1,5	40	65	1,29
40	über 1600 kVA	112	10	M 42 × 1,5	52	80	2,25

Ölablaßvorrichtung ist gegen Transformatorenöl von 100 °C dicht

Fortsetzung Seite 2 bis 4

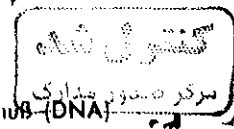

Fachnormenausschuß Elektrotechnik im Deutschen Normenausschuß (DNA)

Nachdruck, auszugsweise, nur mit Genehmigung des Deutschen Normenausschusses Berlin W 15, gestattet.
 Derl. Maße d_6 und d_4 neu aufgenommen, Maße a, b und s geändert. Redaktionell überarbeitet.

Maße in mm

Nicht angegebene Einzelheiten sind zweckentsprechend zu wählen.

B Stutzen

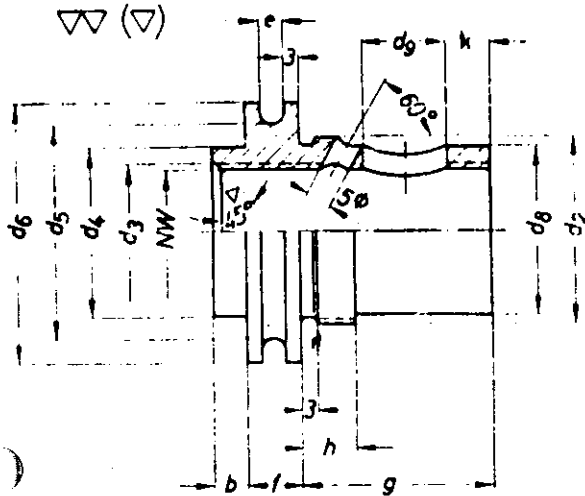

Bezeichnung eines Stutzens (B) von NW = 22 mm:
Stutzen B 22 DIN 42 551

Werkstoff: St 34 nach DIN 17 100

C Verschlusskappe

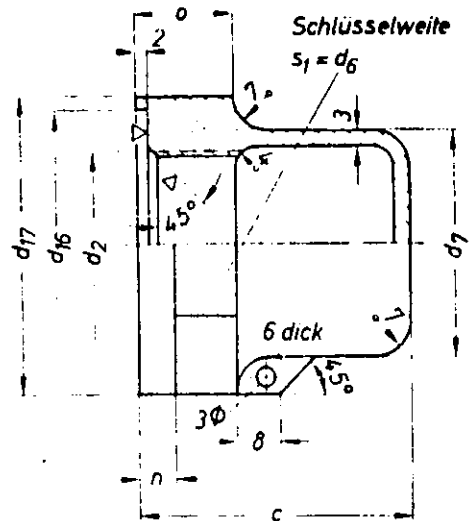

Bezeichnung einer Verschlusskappe (C) von NW = 22 mm:

Verschlusskappe C 22 DIN 42 551

Werkstoff: GTW-35 nach DIN 1692

D Dichtring

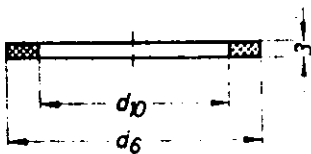

Bezeichnung eines Dichtringes (D) von NW = 22 mm:

Dichtring D 22 DIN 42 551

Werkstoff: II-Platte

E Verschlusschraube

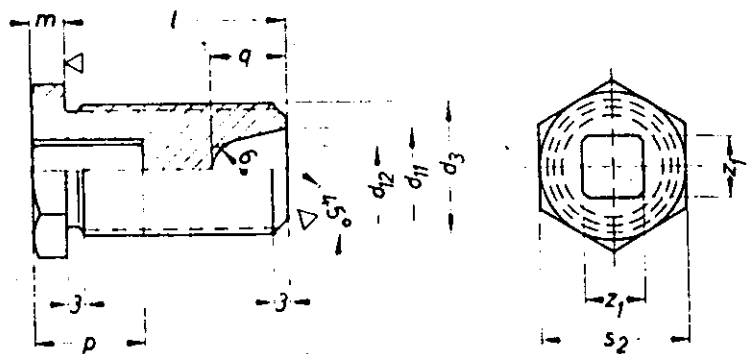

Ecken bei $s_2 = 27$ gebrochen auf $30 \text{ } \varnothing$

Bezeichnung einer Verschlusschraube (E) von NW = 22 mm:

Verschlusschraube E 22 DIN 42 551

Werkstoff: GD-Ms 60 nach DIN 1709

Nennweite NW	Gewinde d_2	Gewinde d_3	d_4	d_5	d_6 s_1	d_7	d_8	d_9	d_{10}	d_{11}	d_{12}	d_{16}	d_{17}	b	c	e	f	g	h	k	l	m	n	o	p	q	z_1 1)	s_2
22	M33x1,5	M24x1,5	30	38	46	40	30	15	34	14	8	48	53	6	50	4	10	35	10	8	40	6	7	18	20	14	11	27
31	M48x1,5	M33x1,5	40	56	65	56	44	20	49	20	12	67	75	10	70	6	12	48	16	10	50	8	12	27	20	18	17	36
40	M60x2	M42x1,5	52	68	80	70	54	30	61	26	16	82	92	10	90	8	14	66	18	12	68	10	12	30	26	26	17	46

Gewinde: Metrisches Feingewinde nach DIN 247 und DIN 516
Gewindengrenzmaße mittel nach DIN 13 Blatt 15

1) Gütegrad „grob“ nach DIN 79

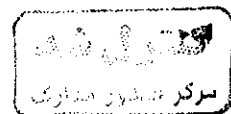

Maße in mm

F Anschlußstück

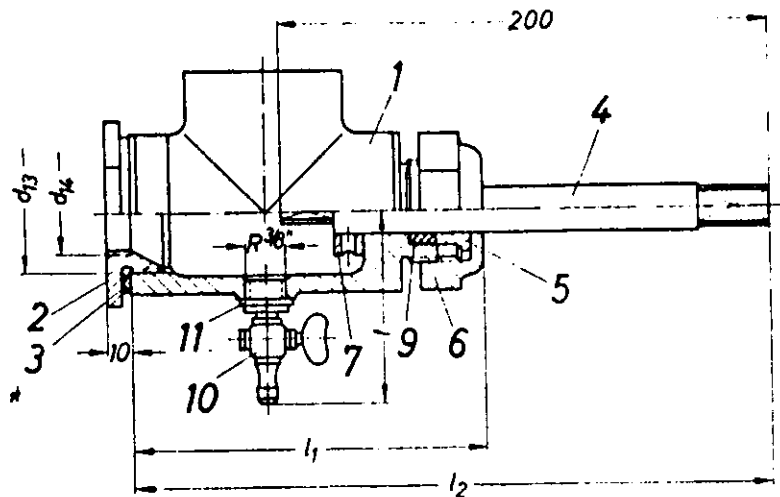

Lfd. Nr	Stückzahl	Anschlußstück	Zu einem vollständigen Anschlußstück gehören:			
			F 22/31 DIN 42 551	F 31/40 DIN 42 551	F 31 DIN 42 551	F 40 DIN 42 551
1	1	Gehäuse	G 65 DIN 42 551	G 80 DIN 42 551	G 65 DIN 42 551	G 80 DIN 42 551
2	1	Zwischenstück	H 22/31 DIN 42 551	H 31/40 DIN 42 551	—	—
3	1	Dichtring	D 31 DIN 42 551	D 40 DIN 42 551	—	—
4	1	Welle	K 1 DIN 42 551	K 2, DIN 42 551	K 3 DIN 42 551	K 3 DIN 42 551
5	1	Stopfbuchse	L DIN 42 551			
6	1	Überwurfmutter	N DIN 42 551			
7	1	Stellring	B 20 DIN 705; Kegelstift 5x36 DIN 1			
9	1	Dichtung	handelsübliche Stopfbuchsen-Packung			
10	1	Ablabahn	handelsüblich			
11	1	Dichtring	28/17 Ø 2 dick; It-Platte			

Bezeichnung eines vollständigen Anschlußstückes	Nennweite NW	Gewinde d ₁₃	Gewinde d ₁₄	l ₁	l ₂	t Größtmaß	Gewicht kg
Anschlußstück F 22/31 DIN 42 551	22	M 48x1,5	M 33x1,5	145	260	76	2,6
Anschlußstück F 31/40 DIN 42 551	31	M 60x2	M 48x1,5	180	270	83	5,6
Anschlußstück F 31 DIN 42 551	31	M 48x1,5	—	145	260	76	2,4
Anschlußstück F 40 DIN 42 551	40	M 60x2	—	180	295	83	5,2

Anschlußstück für Ölreinigungsanlage ist gegen Transformatoröl von 100 °C dicht.

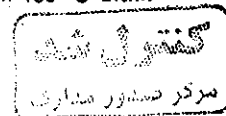

Maße in mm

H Zwischenstück

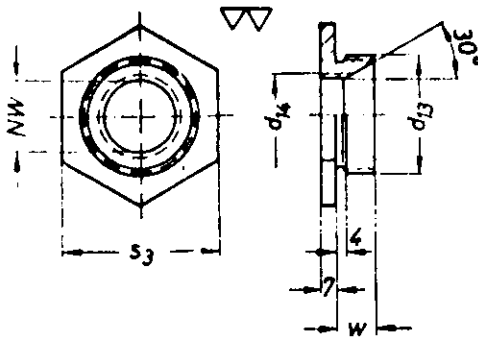

Bezeichnung eines Zwischenstückes (H) von NW = 22 mm für Gehäuse mit NW = 31 mm:
Zwischenstück H 22/31 DIN 42 551

Werkstoff: St 34 nach DIN 17 100 oder GTW-35 nach DIN 1692 (nach Wahl des Herstellers)

G Gehäuse

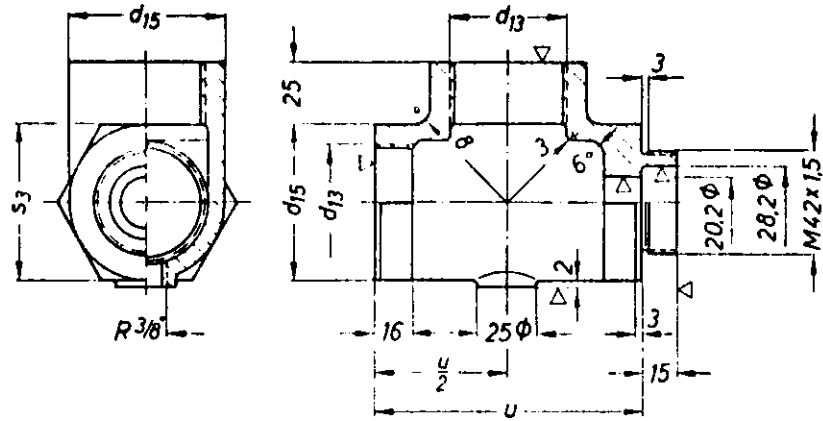

Bezeichnung eines Gehäuses (G) von Schlüsselweite $s_3 = 65$ mm:
Gehäuse G 65 DIN 42 551

Werkstoff: GG-18 nach DIN 1691

	Nennweite NW	Gewinde d_{13}	Gewinde d_{14}	d_{15}	s_3	u	w
Zwischenstück	22	M 48 x 1,5	M 33 x 1,5	—	65	—	16
	31	M 60 x 2	M 48 x 1,5	—	80	—	18
Gehäuse	31	M 48 x 1,5	—	65	65	110	—
	40	M 60 x 2	—	80	80	145	—

N Überwurfmutter

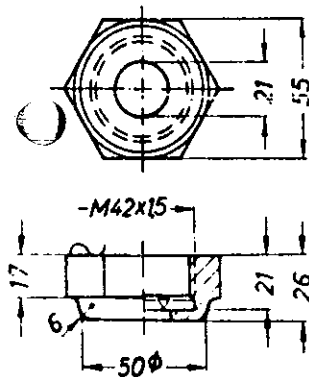

Bezeichnung:
Überwurfmutter N DIN 42 551

Werkstoff: GG-18 nach DIN 1691

Gewinde: Metrisches Feingewinde nach DIN 247 und DIN 516, Gütegrad mittel nach DIN 13 Blatt 15

K Welle

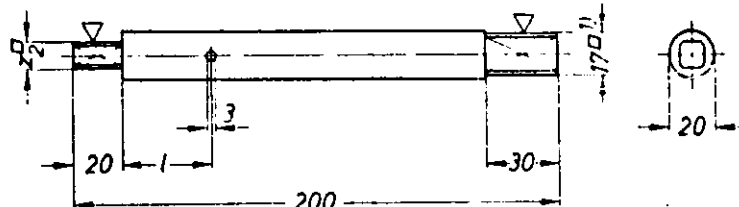

bei Zusammenbau gebohrt und gerieben

Bezeichnung einer Welle mit Kurzzeichen K 1:

Welle K 1 DIN 42 551

Werkstoff: St 34 nach DIN 17 100

Welle	l	z_2 1)
K 1	36	11
K 2	46	17
K 3	7,5	17

1) Gütegrad „grob“ nach DIN 79

L Stopfbuchse

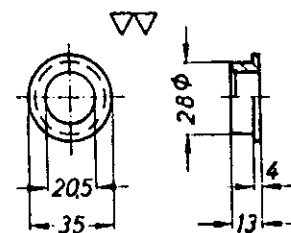

Bezeichnung:
Stopfbuchse L DIN 42 551

Werkstoff:
St 34 nach DIN 17 100

